

## BLOW OFF VALVE MkII – Twin Port

Blow off ventil MkII Twin Port je novinka v produkci Bidrin Performance, která vzešla z několikaletých zkušeností s výrobou nejprodávanejšího modelu BOV MkII.

Tento BOV pracuje na principu sekvenčního otevírání 2 odfukových portů – primární port je zapojený jako „bypass“ – zpět do sání a sekundárním portem se odfukuje vzduch do atmosféry, kvůli zvukovému efektu. Na volnoběh, nebo při nižším plnicím tlaku pracuje MkII Twin Port stejně jako klasický sériový Diverted Valve od firmy BOSCH a při vyšším plnicím tlaku se při mírném povolení plynového pedálu otevírá i sekundární „odfukový“ port. Tímto se vyvarujete jakýmkoliv problémům s ECU jako je příliš bohatá směs při odfouknutí veškerého vzduchu do atmosféry, přísávání „falešného vzduchu“ při volnoběžném režimu, cukání motoru a zároveň získáte hlasitý zvukový efekt při přeřazení.

Ěky úplně nové konstrukci a výpočtech reaguje MkII TP ihned po mírném ubrání plynu (při správných hodnotách podtlaku v sání) a píst se otevírá až do svého maximálního zdvihu při kterém odkryje oba porty.

Samozřejmostí je možnost individuálního nastavení pomocí regulačního šroubu podle velikosti podtlaku při sání na volnoběh, přičemž maximální plnicí tlak při zatíženém motoru není omezen!

Oproti předchozí verzi je v modelu MkII Twin Port také použit stejný průměr pístu jako u největšího modelu MkIV (35 mm). Další zásadní změna je nové regulační ústrojí, přepracovaná pružina s jinou charakteristikou, šroubovaná hadicová přípojka, odlehčený píst, a důležitá změna je i šroubované víko s těsnícím o-kroužkem, které umožňuje velice rychlou a snadnou výměnu pružiny – pokud je to potřeba.

Model MkII Twin Port je vhodný pro instalace na všechny koncernové motory VW 1.8T, Lancia Delta, Fiat Coupe, Fiat Uno Turbo i.e, Fiat Punto GT, Audi RS4, RS6, Mitsubishi Lancer EVO, Mazda RX-7, a na další motory, kde je standardně použit sériový Diverted Valve

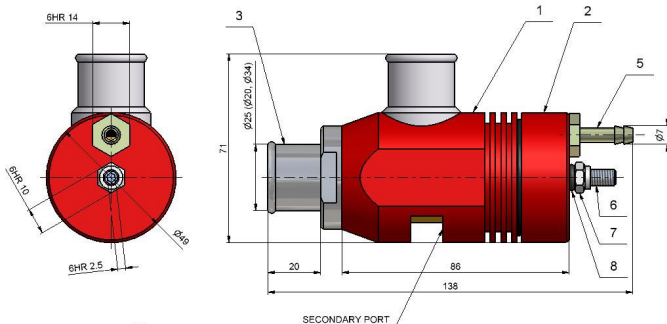

1. TĚLO
2. VÍKO
3. VSTUPNÍ PŘÍPOJKA
5. PODTLAKOVÁ PŘÍPOJKA
6. REGULAČNÍ ŠROUB
7. KONTRAMATICE
8. O-KROUŽEK

### Technické údaje:

Rozměry.....pr. 49x130 mm (včetně regulačního šroubu a hadicové přípojky)  
Rozsah seřízení.....0,5 – 0,9 bar VAKUA v sání – BOV není omezen maximálním plnicím tlakem  
Připojení BOV na hadice.....20, 25, 34 mm – jiné průměry na přání  
Adaptéry k přivaření.....hliník, nerez, ocel – různé délky a provedení na přání  
Vnitřní průměr podtlakové hadičky.....5-6 mm  
Barva.....červená, modrá, černá, nebo leštěný povrch

### Obsah dodávky:

BOV MkII Twin Port  
Redukce na hadici od turba dle výběru (20 mm, 25 mm, 34 mm) nebo adapter na přivaření k potrubí od turba z materiálu dle výběru (hliník, ocel, nerez)  
Redukce na hadici pro zapojení closed loop dle výběru (20 mm, 25 mm, 34 mm)  
Sada eskapásek na utažení všech spojů s hadicemi – 3 ks  
Klíč INBUS č. 3  
Návod k montáži a seřízení